

LUXACT 1D Compact

Berührungsloser Weg- und Geschwindigkeitssensor mit dynamischer Korrektur von Roll-, Nick- und Gierwinkel

Der LUXACT® 1D Compact Sensor ist ein vielseitig einsetzbares Werkzeug für berührungslose, schlupffreie Referenzmessungen von Geschwindigkeit über Grund. Der Sensor basiert auf der bewährten optischen LUXACT® Technologie, die unabhängig von Umwelteinflüssen wie abrupt wechselnden Oberflächen, Fluktuationen des Arbeitsabstandes, Gischt, elektromagnetische Störfelder und bewegten Objekten im Blickfeld des Sensors arbeitet. Zusätzlich beinhaltet das kompakte Gehäuse auch eine inertielle Messeinheit (IMU) mit sechs Freiheitsgraden und kompensiert in Echtzeit die Geschwindigkeit. Messergebnisse werden direkt über den CAN-Bus ausgegeben und können von allen industrieüblichen CAN Loggern und Datenerfassungssystemen verarbeitet werden.

Der LUXACT® 1D Compact Sensor erfüllt die Anforderungen moderner F&E Erprobungsverfahren im Hinblick auf ein universelles, robustes und hochgenaues Geschwindigkeitsmesssystem. Eine integrierte IMU steigert erheblich die Messperformance bei dynamischen Prüfabläufen durch permanente Kompensation der optischen Messwerte mit Roll-, Nick- und Gierwinkeln sowie Beschleunigungsdaten. Im Unterschied zu anderen Systemen ist weder eine Oberflächenkalibrierung noch eine IMU Einfahroutine notwendig, was die Messungen effizienter macht.



Besonderheiten

- Geschwindigkeit und Weg Messunsicherheit $\leq 0,1 \%$
- Weg Messabweichung eines PKW bei ABS-Bremstest ab 100 km/h (ca. 40 m): $\leq 0,1 \%$
- Alle üblichen Oberflächen ohne Re-Kalibrierung: Asphalt, Nässe, Eis/Schnee, Pflastersteine etc.
- Geringe & konstante Verzugszeit
- Dynamische Geschwindigkeitskorrektur mit Nick-, Wank- und Gierwinkeln
- Klarer Start und Stillstand mit Richtungserkennung
- Integrierte Präzisionstrigger mit automatischer Bremstestauswertung inklusive Ausgabe aller Raumwinkel während des Bremsvorganges

LUXACT® Technologie

Die LUXACT-Sensoren basieren auf einem einzigartigen, bewährten optischen Messprinzip, das eine berührungslose Weg- und Geschwindigkeitsmessung unabhängig von der Beschaffenheit der reflektierenden Oberfläche ermöglicht und große Arbeitsabstände erlaubt. LUXACT® 1D Compact deckt Einsatzgebiete für diese Technik ab, indem durch Fahrzeugkinematik auftretende Verzerrungen der optisch gemessenen Geschwindigkeit über Grund durch eine IMU und entsprechend gemessene 6 Freiheitsgrade kompensiert werden. Dieser Aufbau liefert in Echtzeit verlässliche und präzise Ergebnisse, selbst bei dynamischen Vorgängen, wie Brems- oder Leistungstests von Fahrzeugen. Die Ergebnisse weisen eine hohe Wiederholgenauigkeit auf und steigern die Datenintegrität auch unter widrigen Bedingungen.

Technische Daten - LUXACT 1D Compact

Allgemein		
Parameter	Einheit	Wert
Messbereich Geschwindigkeit	km/h	0,2 bis 300 in x Achse
Messbereich Beschleunigung	m/s ²	±156 in x, y, z Achse
Messbereich Winkelgeschwindigkeit	°/s	±2000 um x, y, z Achsen
Geschwindigkeit Messabweichung 3σ	% FS RMS	≤0,1
Weg Messabweichung 3σ	%	≤0,1 bei s>200 m
Weg Messabweichung unter realen Einsatzbedingungen - typischer PKW ABS Bremsstest von 100 auf 0 km/h (ca. 40 m)	cm	≤3
Auflösung Beschleunigung	m/s ²	0,005
Auflösung Winkelgeschwindigkeit	°/s	0,02
Bandbreite ausgegebener Inertialdaten	Hz	0 bis 20 Hz (256 Hz ohne Filter)
Nominale Montagehöhe h	mm	400
Dynamischer Arbeitsabstand h _{dyn}	mm	±120 ohne Einfluss auf Messunsicherheit
Messfrequenz und Ausgaberate	Hz	250 (optional: 800)
Filter		nicht notwendig
Latenz zum physikalischen Ereignis	ms	konstant 3 bis 50 ms, abhängig von IMU Datenfilter
Lichtquelle / MTTF		unsichtbares LED Licht / 100.000 h

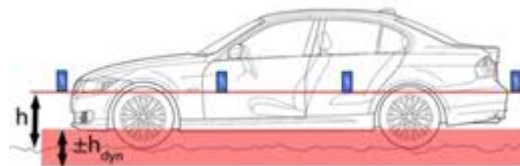

Ausgabeinterface	
Parameter	Standardwerte
CAN-Bus (Standard inkl. 5 m Kabel)	Intel/Motorola format, 2.0A/2.0B Baud rate: 500, 1000 kBit/s
TTL Ausgang (Standard, TTL-Kabel nicht im Lieferumfang)	0 bis 5 V TTL Quadratur, galvanisch isoliert Standard 277,77 Hz bei 1 km/h; 1 Puls = 1 mm
TTL Eingang (Standard, TTL-Kabel nicht im Lieferumfang)	Quadratur / TTL für Rad-Odometer & Verbrauchsmessgeräte; Ausgabe erfolgt im CAN Bus
Trigger Eingang (Standard, Triggerkabel nicht im Lieferumfang)	alle potentialfreien Trigger, TTL Signale inkl. Stromversorgung der Sensoren für Lichtschranken, Bremspedale, Fremdsystem-Trigger
RS485 (Standard, RS485 Kabel nicht im Lieferumfang)	Ausgabe aller Messwerte wie CAN Bus (nach technischer Klärung)

Physikalische Eigenschaften		
Parameter		
Maße (L x B x H)	mm	90 x 82 x 141 ohne Steckverbinder
Gewicht	g	950
Schutzklasse		IP66 & IP68
Einsatzbedingungen		-40 °C bis +85 °C, 10 bis 90 % relative Feuchtigkeit ohne Kondensation
Schockbelastungen / Vibration ohne Schäden für Hardware		50 g Halbsinus 6 ms / 30 g, 10 bis 150 Hz Messperformance kann eingeschränkt werden
Stromversorgung	V DC	9 bis 36 Überspannungs- und Verpolschutz EM Filter EN-55022 Class B
Leistungsaufnahme	W	12

Messwerte		
-----------	--	--

AUX Stecker

Trigger Eingang

Bremsschalter / Lichtschranke

TTL Eingang:

Quadratur / TTL z.B. eines Verbrauchsmessgerätes oder Rad Odometers



AUX

CAN

CAN Stecker

Permanente Signale:

- Fahrzeuggeschwindigkeit
- Weg
- Beschleunigung x, y, z
- Winkelrate um x, y, z
- Signalgüte Optik

Trigger-Event Signale:

- Rel. Raumwinkel ab Trigger
- Weg ab/zwischen Triggern
- Geschwindigkeit zum Triggerzeitpunkt (hochgenau)
- Zeit seit Trigger
- Durchschnittliche Verzögerung ab Trigger bis Stillstand: a(v,t), a(s,t), a(v,s), MFDD

TTL Ausgang:

- Quadratur Weg/Geschwindigkeitssignal

Montage am Fahrzeug

Es wird dringend empfohlen, originales und geprüftes Montagezubehör zu verwenden. LUXACT® verfügt über Standardmontagesysteme für die Magnet- oder Saugnapf-Aufbaumontage an der Karosserie, Zugösenmontage und nichtdrehende Radnabenmontage.

Alle Montagesysteme ermöglichen eine Höhenverstellung, passen auf gewölbte Karosseriefächen und sind für die meisten Fahrzeuge geeignet.

Zusätzlich wird LUXACT® 1D mit einem Satz Montagebügel geliefert, die passgenau am Gehäuse befestigen werden und eine unkomplizierte Montage an allen verfügbaren Montagekonstruktionen ermöglichen.

für eine seitliche Montage mit flexiblen
MF3C Magnethalterungen



(Abb. ähnlich)

für eine seitliche Montage mit flexiblen
SFX3C suction cup mounting



(Abb. ähnlich, *der hier dargestellte Sensor ist der 1D Rail Sensor*)

Montage mit **TWB-C** an einer Auto-Anhängerkupplung mit einem $\varnothing 50$ mm Aufsatz



Montage mit **TFX3** an einer Standard-Abschleppöse des Autos

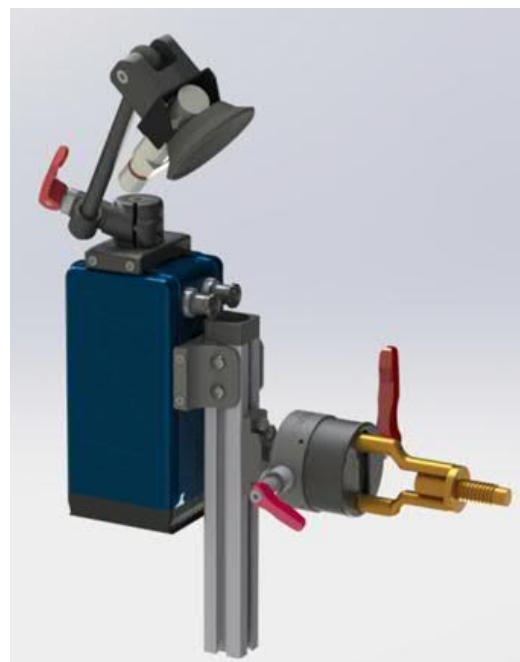

Lieferumfang		
1x LUXACT 1D Compact inkl. Standard Carbonblende		
1x CAN & Versorgungskabel 5 m mit DSUB-9 female Steckerbuchse und 4 mm Bananensteckern, IP68 sensorseitig		
1x Kalibrierzertifikat gemäß ISO/IEC 17025		
1x Transportkoffer ABS mit zusätzlichem Platz für die LUXACT Halterung		
1x USB Stick mit CAN DB		
Optionen und Zubehör		
Name	Artikel Nr.	Beschreibung
LXT-1DC	13300050	LUXACT 1D Compact Sensor
Option:Rail	13300126	für Schienenfahrzeuge und ähnliche Maschinen
Option:DTC	13300127	abweichend zur Standardversion: abweichende Anbauhöhe und Geschwindigkeitsbereiche
Firmware Optionen		
Option:D080	13300074	Datenausgaberate: 800 Hz
Option:GPS	13300073	GPS-Eingang für LUXACT zertifizierte RS485 GPS-Sensoren; alle GPS Daten (inkl. Zeit) sind in den CAN Daten enthalten
Option:EXT	13300072	TTL Eingang für zusätzliche Sensoren, Verbrauchsmessgeräte, Odometer, Drehzahlgeber o.a.
Kabel		
KVC10	13300065	Verlängerung des Standardkabels für CAN Bus (5 m) auf 10 m oder 20 m Länge (andere auf Anfrage. Powerkabel wird nicht verlängert (bleibt 2 m))
KVC20	13300053	
KR10	13300117	extra Kabel für RS485, 10 m oder 20 m Länge, IP68 am Sensor-Stecker, Powerkabel wird nicht verlängert (bleibt 2 m)
KR20	13300118	
KT05	13300079	extra Kabel für TTL, 5 m oder 10 m Länge, IP68 am Sensor-Stecker, Powerkabel wird nicht verlängert (bleibt 2 m)
KT10	13300080	
KC05	13300077	extra Kabel für CAN Bus, Länge 5 m, 10 m oder 20 m, weitere auf Anfrage, IP68 am Sensor-Stecker, Powerkabel 2 m, CAN DSUB-9 (female)
KC10	13300031	
KC20	13300078	
KCG05	13300083	kombiniertes Kabel für den gleichzeitigen Einsatz von CAN und GPS an RS485, Datenkabellänge 5 m (CAN DSUB-9, Buchse, Standardbelegung und GPS DSUB-9-Stecker), IP68 auf der Sensorseite, Powerkabel bleibt 2 m
KCT05	13300085	kombiniertes Kabel für den gleichzeitigen Einsatz von CAN und TTL, Datenkabellänge 5 m (CAN DSUB-9, Buchse und TTL DSUB-15 Stecker Standardbelegung), IP68 auf der Sensorseite, Powerkabel bleibt 2 m
KTR02	13300009	Triggerkabel für alle LUXACT-Sensoren, Länge 2 m, IP68 auf der Sensorseite, für die Nutzung der integrierten Triggerfunktionalität von Compact & Rail-Sensoren, Sensorseite: Fischerstecker (dreieckige Kodierung), Auslöser-Seite: M12-Buchse, inkl. M12-Gegenstecker

Zubehör für die Montage der Sensoren					
Name	Artikel Nr.	Beschreibung			
MF3C	13300066	flexibler Magnethalter, für gerade und gewölbte Oberflächen, mit Höhenverstellbarkeit und einfachem Ablösemechanismus, dritter Magnethalter direkt am Sensor beweglich montiert (ADH-C-M), für den LUXACT 1D Compact und den LUXACT 1D Rail Sensor geeignet			
SFX3C	13300095	flexible Pumpsaugnapfhalterung, für gerade und gewölbte Oberflächen, mit Höhenverstellbarkeit und einfachem Ablösemechanismus, dritter Saugnapf direkt am Sensor beweglich montiert (ADH-C-SC), für den LUXACT 1D Compact und den LUXACT 1D Rail Sensor geeignet			
3SC-Kit2	133000XX	Satz Saugnäpfe als Ersatz			
TFX3	13300119	Universelle Abschleppösenhalterung , inkl. 1x flexibel einstellbarer Saugnapfstütze, mit Aluprofil für Höheneinstellung, für Compact Sensoren mit Montagehöhe 400 mm und 200 mm			
TWB-C	13300092	Universelle Halterung für Anhängerkupplungen mit Ø 50 mm Kugel, Höhenjustierung des Sensors mit 170 mm Hub			
MPL-1DR	13300116	Montageplatte für den LUXACT 1D Rail Sensor und für den LUXACT 1D Compact			
MAF-1DC	13300093	Montagewinkel zur Befestigung an der Schwalbenschwanzführung der LUXACT 1D Rail und/oder 1D Compact Sensoren, für front- oder oberseitige Montage			
MAS-1DC	13300094	Montagewinkel zur Befestigung an der Schwalbenschwanzführung der LUXACT 1D Rail und/oder 1D Compact Sensoren, für die seitliche Montage			
Spritzschutz					
SGCC	13300099	Schutzblende für raue Einsatzbedingungen, Leichtbau aus Carbon-Faserverstärktem Kunststoff			
SGCC-H	13300098	Schutzblende für raue Einsatzbedingungen mit integrierten Heizelementen, Leichtbau aus Carbon-Faserverstärktem Kunststoff			
Trigger					
BPT	13300061	Bremspedalschalter als Trigger, prellfreier Schalter, keine mechanischen Kontakte, Kabellänge 2 m mit M12 Stecker (male)			
Services					
CAL-1D	150000497	Herstellereinstellung von einer optischen Achse und Firmware-Upgrade inklusive			
CAL-ISO-S	150000498	Kalibrierzertifikat für den Messwert Geschwindigkeit durch ein unabhängiges ISO 17025 akkreditiertes Labor			
CAL-ISO-D	150000499	Kalibrierzertifikat für den Messwert Weg durch ein unabhängiges ISO 17025 akkreditiertes Labor			
Bestellcode					
	Modell	nom. Höhe [mm]	max. Geschw. [km/h]	Ausgabe-rate [Hz]	Länge Kabel LC=CAN LT=TTL
LXT	- 1DC	- 400	- 300	- 250	/ LC10 / LT10
LXT	- <input type="text"/>	- <input type="text"/>	- <input type="text"/>	- <input type="text"/>	/ LC.. / LT

Abmessungen

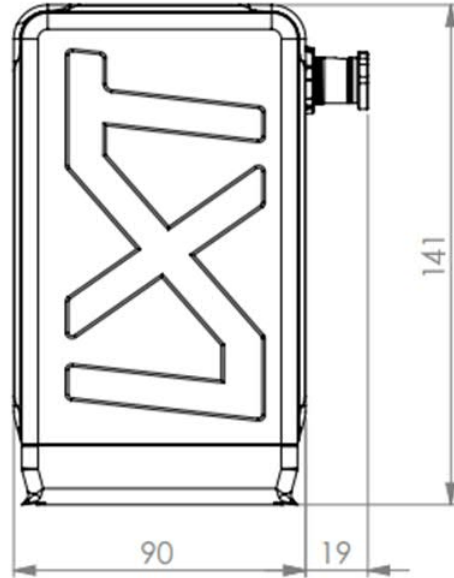
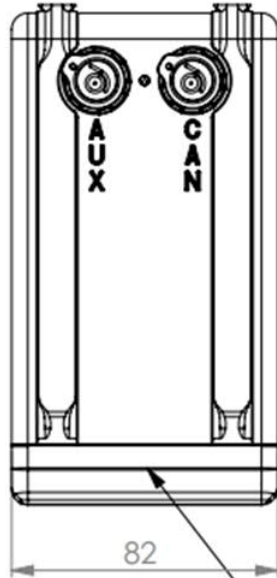

Height reference
Nominal height to ground: 400 mm

positive driving
direction

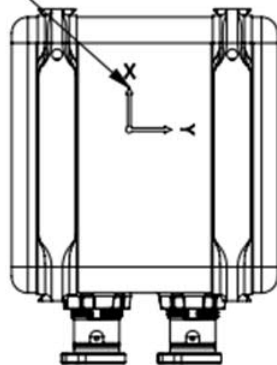

LUXACT 1D Compact & 1D Rail sensors